

TÖMÖR SZABÁLYOZÓ KÉZIKERÉK FORGÓ FOGANTYÚVAL

Anyagok:

Erősített és stabilizált kézikerek.
Olajokkal és zsírokkal szemben ellenálló.

Felületkikészítés:

Szatén.

Szín:

Fekete (RAL 9011).

Középső sapka:

Szürke poliamid (RAL 7035, 13-as kód).

Alternatív sapka színek:

Narancssárga (RAL 2004, 02-es kód).
Kék (RAL 5015, 07-es kód).
Sárga (RAL 1021, 10-es kód).
Piros (RAL 3000, 16-es kód).
Zöld (RAL 6024, 17-es kód).
Fekete (RAL 9011, 01-es kód).

Fő betét:

Horganyzott acélbetét sima átmenő furattal (H10 tolerancia)

Oldalsó betét:

Sárgaréz betét menetes átmenő furattal.

Oldalsó fogantyú:

C197: Forgó fogantyú, cikksz M144 (oldal:).
C193: Forgó fogantyú, cikksz M145 (oldal:).
C194: Forgó fogantyú, cikksz M129 (oldal:).
C195: Forgó fogantyú, cikksz M202 (oldal:).

Rögzítési módszer:

Rögzítőrendszerekre vagy hornyok vagy szögletes furatok kidolgozására vonatkozóan lásd a katalógushoz csatolt műszaki megjegyzéseket [oldal:].

Speciális kérések:

- Kérésre és legalább 50 darab esetében a betétek d1 furattal, H7 toleranciával és fekete oxidos felületkezeléssel szállíthatók. Egészítse ki ZB betűkkel a standard kódot. Példa: C197100.TD1001PZB.
- Kérésre és speciális mennyiségek esetében a betétek egyedi d1 furatátmérővel szállíthatók.
- Kérésre és speciális mennyiségek esetében a betétek különböző anyagokban/különböző bevonatokkal szállíthatók.
- Kérésre és speciális mennyiségek esetében a kézikerek, fogantyúk és sapkák a színkártyán jelzett színekben állnak rendelkezésre (csökkent tartomány) [oldal:].

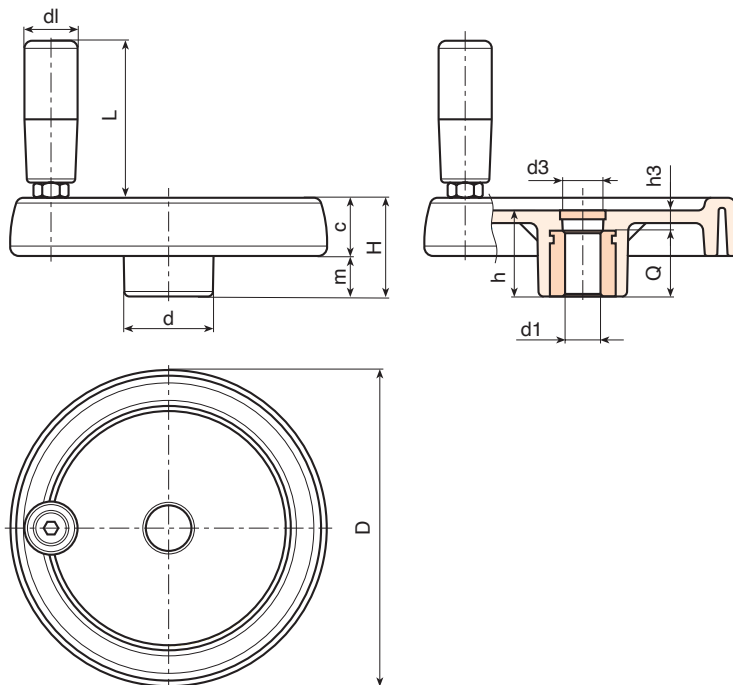

Art.	D	H	h	d	m	c	d3	h3	Dm	d1 _{H10}	Q	g
C197080.TP0501P	81	33	29	25	16	17	16	9	12	5	20	130
C197080.TD0801P	81	33	29	25	16	17	16	9	12	8	20	129
C197080.TD1001P	81	33	29	25	16	17	16	9	12	10	20	127
C197100.TP0501P	100	39	34	30	18.5	20.5	16	10	16	5	24	192
C197100.TD0801P	100	39	34	30	18.5	20.5	16	10	16	8	24	192
C197100.TD1001P	100	39	34	30	18.5	20.5	16	10	16	10	24	190
C197100.TD1201P	100	39	34	30	18.5	20.5	16	10	16	12	24	188
C197125.TP0501P	125	44	37	36	20	24	26	13	18	5	24	351
C197125.TD0801P	125	44	37	36	20	24	26	13	18	8	24	345
C197125.TD1201P	125	44	37	36	20	24	26	13	18	12	24	340
C197125.TD1401P	125	44	37	36	20	24	26	13	18	14	24	335
C197150.TD0801P	150	54	44	38	25	29	26	12	22	8	32	588
C197150.TD1201P	150	54	44	38	25	29	26	12	22	12	32	580
C197150.TD1401P	150	54	44	38	25	29	26	12	22	14	32	577
C197150.TD1601P	150	54	44	38	25	29	26	12	22	16	32	570
C197175.TD0801P	173	57	47	40	25.5	31.5	26	15	22	8	32	770
C197175.TD1601P	173	57	47	40	25.5	31.5	26	15	22	16	32	755
C197175.TD2001P	173	57	47	40	25.5	31.5	26	15	22	20	32	751
C197200.TD0801P	202	59	49	44	24	35	27	13	28	8	36	980
C197200.TD2001P	202	59	49	44	24	35	27	13	28	20	36	960
C197250.TD0801P	249	68	58	59	29	39	36	22	28	8	36	1530

Figyelem: Legalább 50 darab esetében a d1 átmérő egyedi lehet (H10 horganyzott és H7 fekete oxiddal kezelt furattolerancia).
Dm = Maximális elérhető átmérő következő megmunkálásnál (szélesítés).

C193



TÖMÖR SZABÁLYOZÓ KÉZIKERÉK M145 FORGÓ FOGANTYÚVAL

Art.	D	H	h	d1	L	Dm	d1H10	Q	g
C193080.TP0501P	81	33	29	20	55	12	5	20	135
C193100.TP0501P	100	39	34	20	55	16	5	24	220
C193125.TP0501P	125	44	37	23	66	18	5	24	370
C193150.TD0801P	150	54	44	25	76	22	8	32	594
C193175.TD0801P	173	57	47	25	87	22	8	32	750
C193200.TD0801P	202	59	49	27	96	28	8	36	965
C193250.TD0801P	249	68	58	27	96	28	8	36	1500

Figyelem: Legalább 50 darab esetében a d1 átmérő egyedi lehet (H10 horganyzott és H7 fekete oxiddal kezelt furattolerancia).
Dm = Maximális elérhető átmérő következő megmunkálásnál (szélesítés).

Oldalsó fogantyú:

C193: Forgó fogantyú, cikksz M145 (oldal:).

C194



TÖMÖR SZABÁLYOZÓ KÉZIKERÉK M129 FORGÓ FOGANTYÚVAL

Art.	D	H	h	d1	L	Dm	d1H10	Q	g
C194080.TP0501P	81	33	29	20	52	12	5	20	145
C194100.TP0501P	100	39	34	20	52	16	5	24	235
C194125.TP0501P	125	44	37	23	62	18	5	24	350
C194150.TD0801P	150	54	44	25	72	22	8	32	610
C194175.TD0801P	173	57	47	25	81	22	8	32	755
C194200.TD0801P	202	59	49	27	93	28	8	36	975
C194250.TD0801P	249	68	58	27	93	28	8	36	1520

Figyelem: Legalább 50 darab esetében a d1 átmérő egyedi lehet (H10 horganyzott és H7 fekete oxiddal kezelt furattolerancia).
Dm = Maximális elérhető átmérő következő megmunkálásnál (szélesítés).

Oldalsó fogantyú:

C194: Forgó fogantyú, cikksz M129 (oldal:).

C195



TÖMÖR SZABÁLYOZÓ KÉZIKERÉK M202 FORGÓ FOGANTYÚVAL

Art.	D	H	h	d1	L	Dm	d1H10	Q	g
C195150.TD0801P	150	54	44	40	64	22	8	32	610
C195175.TD0801P	173	57	47	40	64	22	8	32	750
C195200.TD0801P	202	59	49	40	64	28	8	36	960
C195250.TD0801P	249	68	58	40	64	28	8	36	1490

Figyelem: Legalább 50 darab esetében a d1 átmérő egyedi lehet (H10 horganyzott és H7 fekete oxiddal kezelt furattolerancia).
Dm = Maximális elérhető átmérő következő megmunkálásnál (szélesítés).

Oldalsó fogantyú:

C195: Forgó fogantyú, cikksz M202 (oldal:).